

BLACK+[®] DECKER

PATIO FLOOR ELECTRIC HEATER

INSTRUCTION MANUAL

CATALOG NUMBER
BHOF04

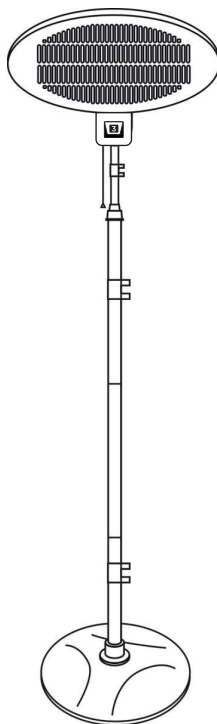

Thank you for choosing BLACK+DECKER!

PLEASE READ BEFORE RETURNING THIS PRODUCT FOR ANY REASON.

If you have a question or experience a problem with your BLACK+DECKER purchase, go to www.blackanddecker.com/instantanswers

If you can't find the answer or do not have access to the Internet, call 844-299-0879 from 10:30 a.m. to 6:30 p.m. EST Mon. - Fri. to speak with an agent. Please have the catalog number available when you call.

SAVE THIS MANUAL FOR FUTURE REFERENCE.

CONTENTS

SAFETY INFORMATION

Important Safety Instructions.....	4-7
Electrical Requirements.....	6

SET UP & USE

Parts & Features	8
Assembly Instructions	9-10
Operating Instructions	11-12
Care & Cleaning	13

TROUBLESHOOTING & WARRANTY

Troubleshooting.....	14
Limited Warranty	15

SPECIFICATIONS

Voltage: 120V, 60Hz
Power Consumption: 1500W
Unit Size (WxDxH): 19.68"×19.68"×82.67"
Unit Weight: 20.83lbs

PRODUCT REGISTRATION

Thank you for purchasing our BLACK+DECKER product. This easy-to-use manual will guide you in getting the best use of your heater.

Remember to record the model and serial numbers. They are on a label on the rear.

Model number

Serial number

Date of purchase

Staple your receipt to your manual. You will need it to obtain warranty service.

SAFETY INFORMATION

DANGER

DANGER - Immediate hazards which **WILL** result in severe personal injury or death

WARNING

WARNING - Hazards or unsafe practices which **COULD** result in severe personal injury or death

CAUTION

CAUTION - Hazards or unsafe practices which **COULD** result in minor personal injury

IMPORTANT SAFETY INSTRUCTIONS

WARNING

When using electrical appliances, basic safety precautions should be followed, including the following

1. READ ALL INSTRUCTIONS BEFORE USING
2. This heater is hot when in use. To avoid burns, do not let bare skin touch hot surfaces. Keep combustible materials such as furniture, pillows, bedding, papers, clothes, curtains, etc., at least 3 feet (0.9m) away from the front, sides and rear of heater.
3. This appliance is not intended for use by persons (including children) with reduced physical sensory or mental capabilities or lack of experience & knowledge, unless they have been given supervision or instruction concerning use of the appliance by a person responsible for their safety.
4. Always unplug heater when not in use.
5. Do not operate any heater with a damaged cord or plug or after heater malfunctions, has been dropped or damaged in any manner. Discard heater or return to authorized service facility for examination and/or repair.
6. To disconnect heater, first turn controls to off, then remove plug from outlet.
7. To prevent a possible fire, do not block air intakes or exhaust in any manner. Do not use on soft surfaces, like a bed, where openings may become blocked.
8. To prevent a possible fire, do not block air intakes or exhaust in any manner.
9. A heater has hot and arcing or sparking parts inside. Do not use it in the areas where gasoline, paint, or flammable liquids are used or stored.
10. Use this heater only as described in this manual. Any other use not recommended by the manufacturer may cause fire, electric shock, or injury to persons.
11. This heater draws 12.5 amps during operation. To prevent overloading a circuit, do not plug the heater into a circuit that already has other appliances working.
12. The output of this heater may vary and its temperature may become intense enough to burn exposed skin. Use of this heater is not recommended for persons with reduced sensitivity to heat or an inability to react to avoid burns.
13. Don't leave the heater on unattended.
14. This heater is not intended for use in bathrooms, laundry areas and similar indoor locations. Never locate heater where it may fall into a bathtub or other water container.

SAFETY INFORMATION

15. Do not run cord under carpeting. Do not cover with throw rugs, runners, or similar coverings. Do not route cord under furniture or appliances. Arrange cord away from traffic area and where it will not be tripped over.
16. Connect to properly grounded outlets only.
17. Always plug heaters directly into a wall outlet/receptacle. Never use with an extension cord or relocatable power tap (outlet/power strip).

▲ WARNING: Keep electrical cords in good condition. Do not use worn, bare, or frayed cords because they can cause electrical shock.

**SAVE THESE INSTRUCTIONS
HOUSEHOLD USE ONLY**

SAFETY INFORMATION

ELECTRICAL REQUIREMENTS

In the event of malfunction or insulation breakdown, grounding provides a path of least resistance for electric current to reduce the risk of electric shock. The appliance must be connected to a cord having an equipment-grounding conductor and a grounding plug. The plug must be plugged into an appropriate outlet that is properly installed and grounded in accordance with all local codes and ordinances.

⚠ DANGER: Improper connection of the equipment grounding conductor can result in a risk of electric shock. The conductor with insulation having an outer surface that is green with or without yellow stripes is the equipment grounding conductor. If repair or replacement of the cord or plug is necessary, do not connect the equipment-grounding conductor to a live terminal. Check with a qualified electrician or service person if the grounding instructions are not completely understood, or if in doubt as to whether the appliance is properly grounded. Do not modify the plug connected to the appliance – if it will not fit the outlet, have a proper outlet installed by a qualified electrician.

FOR GROUNDED, CORD-CONNECTED APPLIANCE RATED LESS THAN 15A AND INTENDED FOR USE ON A NOMINAL 120V SUPPLY CIRCUIT

The appliance is for use on a nominal 120V circuit, and should be connected to a grounding outlet as illustrated in sketch A. A temporary adaptor, as illustrated in sketch B, may be used to connect this plug to a 2-pole receptacle as shown in sketch B if a properly grounded outlet is not available. The temporary adaptor should be used only until a properly grounded outlet can be installed by a qualified electrician. The green colored rigid ear, lug, and the like, extending from the adaptor must be connected to a permanent ground such as a properly grounded outlet box cover. Whenever the adaptor is used, it must be held in place by the metal screw.

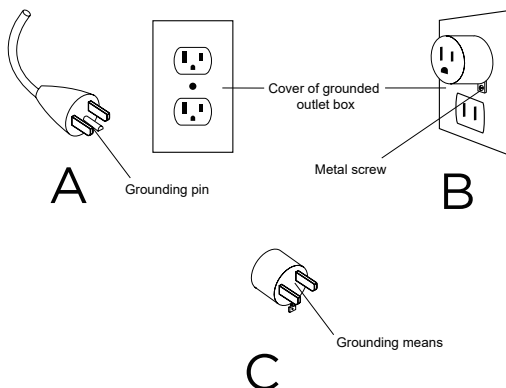

NOTE: IN CANADA, THE USE OF A TEMPORARY ADAPTOR IS NOT PERMITTED BY THE CANADIAN ELECTRICAL CODE. Ensure that the Appliance is connected to an outlet having the same configuration as the plug.

SAFETY INFORMATION

NOTE: Neither BLACK+DECKER nor the dealer can accept any liability for damage to the product or personal injury resulting from failure to observe the electrical connection procedures.

 **WARNING - RISK OF FIRE**

It is important the plug fits tightly into the wall outlet. If the plug does not fit securely and appears loose, it should not be used. Have a licensed electrician replace the receptacle.

 **WARNING:** Properly secure cordset so that it does not come in contact with heater.

OVERHEAT SAFETY FEATURE

This heater is equipped with an overheat safety feature. When the heater's internal components reach a certain temperature that could cause overheating and possible fire, the heater will automatically shut off. If this should occur, wait 10 minutes and reattempt to connect. If the unit still fails to operate, please contact our Customer Satisfaction Center at 844-299-0879.

WARNING

It is normal for the power cord to feel warm to the touch; however, a loose fit between the outlet and the plug may cause overheating of the plug. If this occurs, try inserting the plug into a different outlet.

Contact a qualified electrician to inspect the original outlet for damage.

SET UP & USE

PARTS & FEATURES

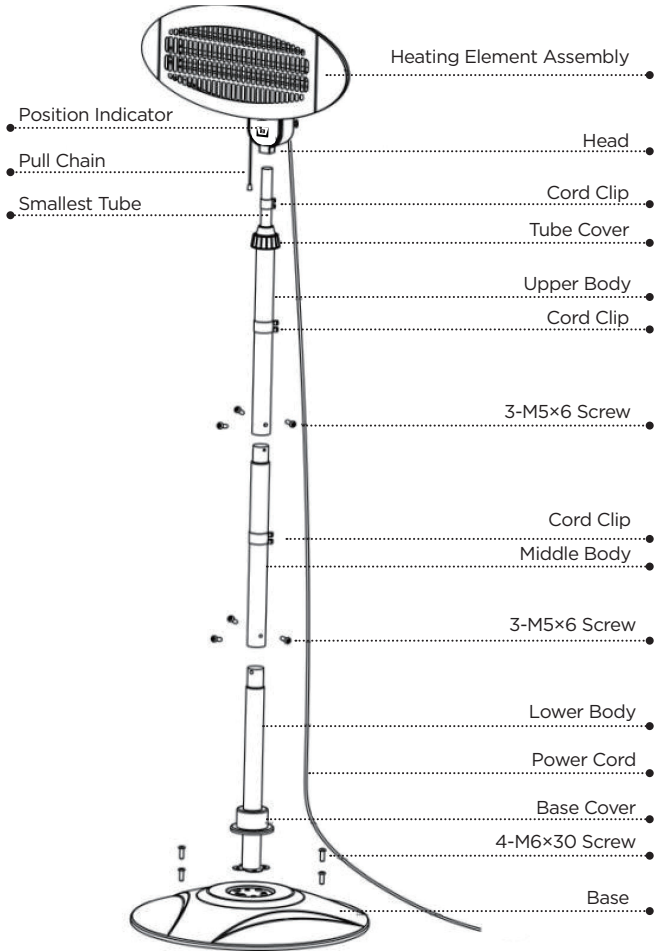

SET UP & USE

ASSEMBLY INSTRUCTIONS

1. The base comes with 8 screws. Remove four of the screws. Take lower body and use those four screws to attach to the base. Add the base cover.



a. The base comes with 8 screws.

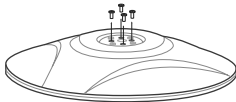

b. Remove four of the screws.

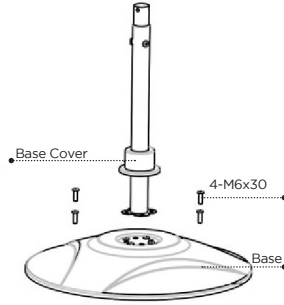

c. Take lower body and use those four screws to attach to the base.

2. Screw the middle body tube to the lower body tube by using 3-M5x6mm screws and add the cord clip.

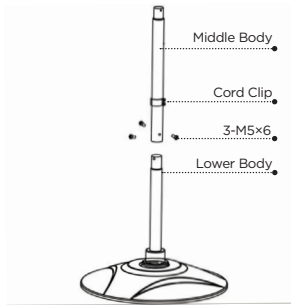

3. Insert the smallest tube into the upper body tube, and attach the upper body to the middle body by using 3-M5x6mm screws. Then add the tube cover, and the last cord clip. Pull the smallest tube up from inside the middle body. Loosen the tube cover to adjust the small tube to increase and decrease the height of the heater. Tighten the tube cover when optimal height is reached. 3-M5x6mm screws.

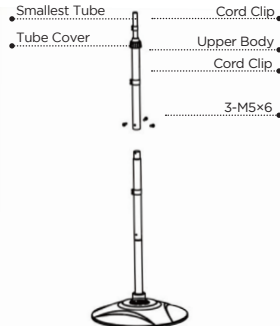
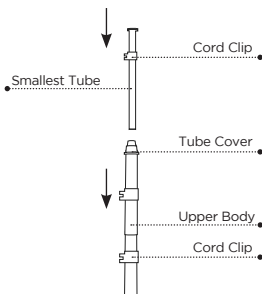

SET UP & USE

4. Attach the frame to the head with two M4×10mm screws.

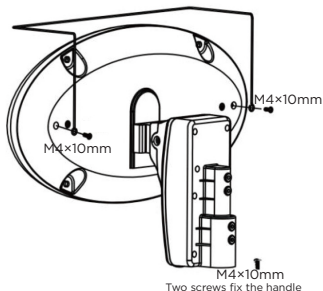

5. Attach the head to the upper body with 2-M4×10mm screws.

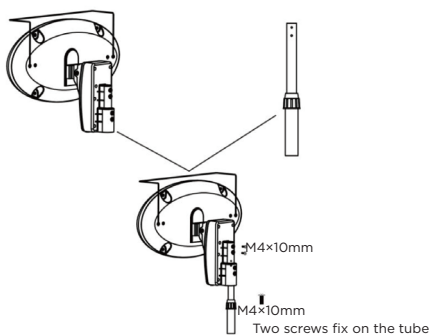

6. Heater can be adjusted up to a 40 degree angle.

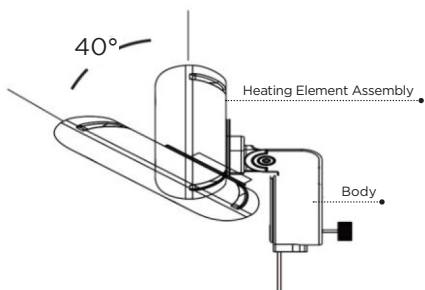

SET UP & USE

OPERATING INSTRUCTIONS

Place the heater on a firm, level surface and plug the unit directly into a 120V AC electrical outlet.

⚠ WARNING: Only operate heater in upright position.

Setting Temperature

Heater will start in the ON/OFF (0) position. This heater has 3 heat settings 500W (1); 1000W (2); 1500W (3).

Pull the chain to change to the different settings. Window on the back of the head of the unit will indicate which setting is currently chosen.

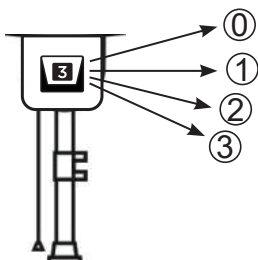

SET UP & USE

INSTRUCTIONS TO USE AS WALL-MOUNTED HEATER

Parts included: 4-plastic wall anchors and 4 wall hanging screws.

1. Using the diagram below, mark where the holes will go on the wall:

- Top Holes: 1.3 inches apart (horizontal) and 1.9 inches apart (vertical)
- Bottom Holes: 1.9 inches apart (horizontal) and 1.9 inches apart (vertical)

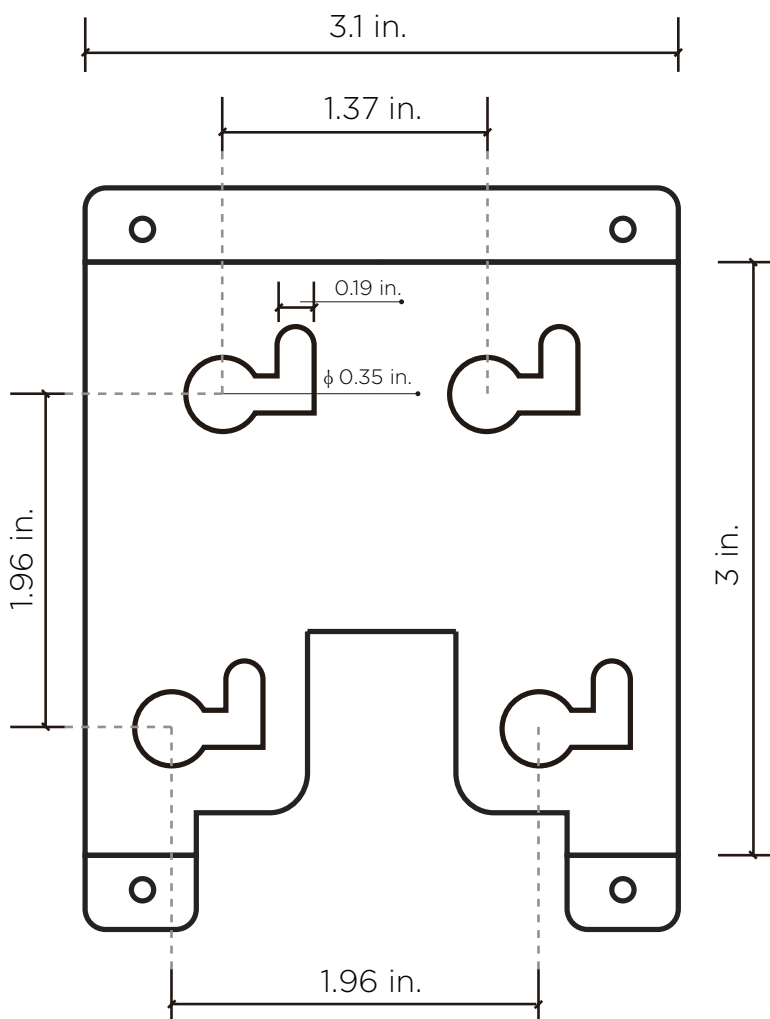

SET UP & USE

⚠ WARNING: Prior to drilling, verify that there are no electric cables, plumbing pipes or other potential hazards behind the wall where the holes are to be drilled and screws installed.

2. Drill (4) holes with 5/16" (8mm) diameter where they are marked.

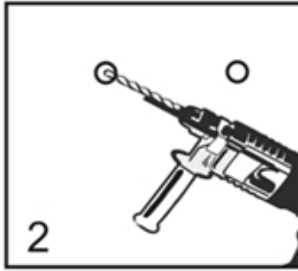

3. Using a hammer, lightly tap the plastic expansion tubes into the holes.

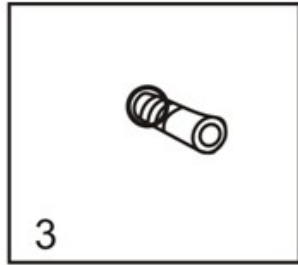

4. Screw the 4 wall screws into the plastic tube leaving roughly 0.12" - 0.15" (3-4mm) of the screws exposed.

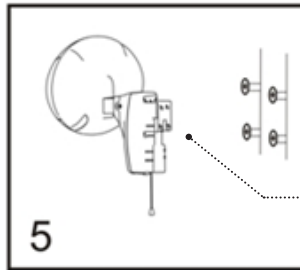
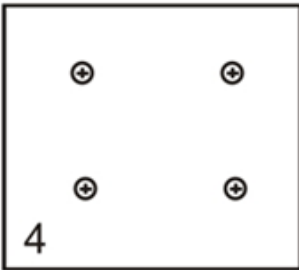

After the screws enter from the round hole, it slides to the right, and then slides upward to fix it

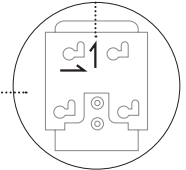

5. Align the heater bracket to the four screws.

6. Mount the unit onto the wall, and gently slide to the right to secure into place.

CARE & CLEANING

MAINTENANCE

WARNING:

Turn power off before cleaning.

Unplug the unit and let it cool completely.

1. To keep the heater clean, the outer shell may be cleaned with a soft, damp cloth. You may use a mild detergent if necessary. After cleaning, dry the unit with a soft cloth.

CAUTION: DO NOT let liquid enter the heater.

2. DO NOT use alcohol, gasoline, abrasive powders, furniture polish, or rough brushes to clean the heater. This may cause damage or deterioration to the surface of the heater.
3. DO NOT immerse the heater in water.
4. Wait until the unit is completely dry before use.

STORAGE

Store the heater in a cool, dry location when not in use. To prevent dust and dirt build-up, use the original packaging to repack the unit.

TROUBLESHOOTING & WARRANTY

BEFORE YOU CALL FOR SERVICE

IF THE HEATER/FAN FAILS TO OPERATE:

- A) Check to make sure that the heater/fan is plugged in securely. If it is not, remove the plug from the outlet, wait 10 seconds and plug it in again securely.
- B) Check for a blown circuit fuse or a tripped main circuit breaker. If these seem to be operating properly, test the outlet with another appliance.
- C) Check if electricity to the main power switch in the back of the unit appears to be working.
- D) Make sure the heater is in the upright position.

NOTE: For the heater to function properly, the desired temperature on the heater must be set a few degrees higher than the temperature in the room. If the unit seems to not be heating properly, increase the desired temperature on the heater to fully engage the heating elements.

IF NONE OF THE ABOVE SOLVES THE PROBLEM, CONTACT A QUALIFIED TECHNICIAN. DO NOT TRY TO ADJUST OR REPAIR THE HEATER/FAN YOURSELF.

CUSTOMER SERVICE

IMPORTANT

DO NOT RETURN THIS PRODUCT TO THE STORE

If you have a problem with this product, please contact the BLACK+DECKER Customer Satisfaction Center at 844-299-0879 or service@appliance.com

DATED PROOF OF PURCHASE, MODEL # AND SERIAL #
REQUIRED FOR WARRANTY SERVICE

TROUBLESHOOTING & WARRANTY

LIMITED WARRANTY

Any repair, replacement, or warranty service, and all questions about this product should be directed to W Appliance at **844-299-0879** from the USA or Puerto Rico.

W Appliance warrants to the original purchaser that the product will be free from defects in material, parts and workmanship for the period designated for this product. The warranty commences the day the product is purchased and covers up to a period of **1 year (12 months) for labor/1 year (12 months) for parts (manufacturing defects only)**.

W Appliance agrees that it will, at its option, replace the defective product with either a new or remanufactured unit equivalent to your original purchase during the warranty period.

Exclusions: This warranty does not apply if any of the following conditions exist:

1. The appearance or exterior of the product has been damaged or defaced, or altered or modified in either design or construction.
2. The product's original serial number has been altered or removed, or cannot be readily determined.
3. Damage is due to a power line surge, or connection to an improper voltage source.
4. Damage is due to general misuse, accidents, or acts of God.
5. Repair attempts were made by unauthorized service providers; parts other than genuine parts were used; or parts were obtained from unauthorized service companies.
6. The product was transferred from the original owner.
7. The product was purchased as refurbished, like new, or second-hand, or with "As-Is" or "Final Sale" terms.
8. The product was used in a commercial or rental setting.
9. The product was used in settings other than ordinary households, or used other than in accordance with the provided instructions.
10. Damage is due to improper installation.

The following costs are not covered under this warranty:

1. Transportation and shipping costs associated with the replacement of the unit.
2. Service calls to instruct you how to use your product.
3. Service calls to repair or replace the house fuse, reset a circuit breaker, or correct the wiring in the house.
4. Service calls required due to improper installation.

REPAIR OR REPLACEMENT AS PROVIDED UNDER THIS WARRANTY IS THE EXCLUSIVE REMEDY OF THE CUSTOMER; W Appliance SHALL NOT BE LIABLE FOR ANY INCIDENTAL OR CONSEQUENTIAL DAMAGES FOR BREACH OF ANY EXPRESS OR IMPLIED WARRANTY ON THIS PRODUCT, EXCEPT TO THE EXTENT PROHIBITED BY APPLICABLE LAW. ANY IMPLIED WARRANTY OF MERCHANTABILITY OF FITNESS FOR A PARTICULAR PURPOSE ON THIS PRODUCT IS LIMITED TO THE DURATION OF THE WARRANTY.

Some states do not allow the exclusion or limitations of incidental or consequential damages, or limitations on how long the warranty lasts. In these cases the above exclusions or limitations may not apply to you. This warranty gives you specific legal rights and you may also have other rights which vary from state to state.

Obtaining Service: To obtain service, product literature, supplies or accessories please call **844-299-0879** to create a ticket for exchange/repair. Please make sure to provide the date of purchase, model number and a brief description of the problem. Our customer service representative will contact you or send detailed return instructions.

W Appliance does not warrant that the appliance will work properly in all environmental conditions, and makes no warranty and representation, either implied or expressed, with respect to the quality, performance, merchantability, or fitness for a particular purpose other than the purpose identified within this user's manual. W Appliance has made every effort to ensure that this user's manual is accurate and disclaims liability for any inaccuracies or omissions that may have occurred. Information in this user's manual is subject to change without notice and does not represent a commitment on the part of W Appliance. W Appliance reserves the right to make improvements to this user's manual and/or to the products described in this user's manual at any time without notice. If you find information in this manual that is incorrect, misleading, or incomplete, please contact us at **844-299-0879**.

W Appliance Co.
1356 Broadway
New York, NY 10018

BLACK+[®] DECKER

CHAUFFAGE ELECTRIQUE DE PLANCHER DE PATIO

MANUEL D'INSTRUCTIONS

NUMÉRO DCATALOGUE
BHOF04

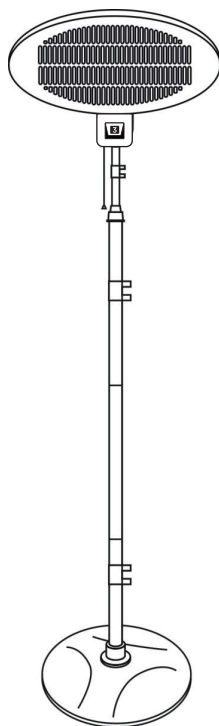

Merci d'avoir choisi BLACK+DECKER !

**VEUILLEZ LIRE ATTENTIVEMENT AVANT DE RETOURNER CE
PRODUIT POUR UNE RAISON QUELCONQUE.**

Si vous avez une question ou avez un problème avec votre achat BLACK+DECKER, allez à www.blackanddecker.com/instantanswers Si vous ne trouvez pas la réponse ou n'avez pas accès à l'internet, composez le 844-299-0879 de 10h30 à 18h30 HNE du lundi au vendredi pour parler à un agent. Veuillez avoir le numéro de catalogue disponible quand vous appelez.

GARDEZ CE MANUEL POUR RÉFÉRENCE ULTÉRIEURE.

TABLE DES MATIÈRES

INFORMATIONS DE SÉCURITÉ

Consignes De Sécurité Importantes.....	19-22
Exigences Électriques.....	21

CONFIGURATION ET UTILISATION

Pièces Et Caractéristiques.....	23
Instructions De Montage.....	24-25
Directives d'Utilisation.....	26-27
Entretien Et Nettoyage.....	28

DÉPANNAGE ET GARANTIE

Dépannage.....	29
Garantie Limitée.....	30

SPÉCIFICATIONS

Tension: 120V, 60Hz

Consommation Électrique: 1500W

Dimensions de l'unité (L x P x H): 19.68" x 19.68" x 82.67"

Poids Unitaire: 20.83 livres

ENREGISTREMENT DU PRODUIT

Merci d'avoir acheté notre produit BLACK+DECKER. Ce manuel facile à utiliser vous guidera pour obtenir la meilleure utilisation de votre chauffage.

N'oubliez pas d'enregistrer les numéros de modèle et de série. Ils sont sur une étiquette à l'arrière.

Numéro de modèle

Numéro de série

Date d'achat

Agrafer votre reçu à votre manuel. Vous en aurez besoin pour obtenir le service de garantie.

INFORMATIONS DE SÉCURITÉ

DANGER

DANGER - Dangers immédiats qui **VONT ENTRAÎNER** des blessures graves ou mortelles

AVERTISSEMENT

AVERTISSEMENT - Dangers ou pratiques dangereuses qui **POURRAIENT** entraîner des blessures graves ou mortelles

ATTENTION

ATTENTION - Dangers ou pratiques dangereuses qui **POURRAIENT** entraîner des blessures corporelles mineures

CONSIGNES DE SÉCURITÉ IMPORTANTES

AVERTISSEMENT

Lors de l'utilisation d'appareils électriques, des mesures de sécurité de base doivent être suivies, y compris les suivantes

1. LIRE TOUTES LES INSTRUCTIONS AVANT D'UTILISER
2. Ce chauffage est chaud lorsqu'il est utilisé. Pour éviter les brûlures, ne laissez pas la peau nue toucher les surfaces chaudes. Gardez les matériaux combustibles comme les meubles, les oreillers, la literie, les papiers, les vêtements, les rideaux, etc., à au moins 3 pieds (0.9 m) de l'avant, des côtés et de l'arrière du chauffage.
3. Cet appareil n'est pas destiné à être utilisé par des personnes (y compris des enfants) ayant des capacités sensorielles ou mentales réduites ou un manque d'expérience et de connaissances, à moins qu'elles n'aient reçu une supervision ou des instructions concernant l'utilisation de l'appareil par une personne responsable de leur sécurité.
4. Débranchez toujours le chauffage lorsqu'il n'est pas utilisé.
5. Ne pas utiliser de chauffage avec un cordon ou une fiche endommagé ou après un mauvais fonctionnement du chauffage, ou il a été échappé ou endommagé en aucune manière. Jetez le chauffage ou retournez à un centre de service autorisé pour examen et/ou réparation.
6. Pour déconnecter le chauffage, d'abord mettre les commandes sur ARRÊT, puis enlever la fiche de la prise.
7. Pour éviter tout incendie, ne bloquez pas les entrées d'air ou les gaz d'échappement en aucune manière. Ne pas utiliser sur des surfaces molles, comme un lit, où les ouvertures peuvent être obstruées.
8. Pour éviter tout incendie, ne bloquez pas les entrées d'air ou les gaz d'échappement en aucune manière.
9. Un chauffage a des pièces chaudes et des arcs ou étincelles à l'intérieur. Ne l'utilisez pas dans les zones où de l'essence, de la peinture ou des liquides inflammables sont utilisés ou rangés.
10. Utilisez ce chauffage uniquement comme décrit dans ce manuel. Toute autre utilisation non recommandée par le fabricant peut provoquer un incendie, un choc électrique ou des blessures aux personnes.
11. Ce chauffage consomme 12.5 ampères pendant le fonctionnement. Pour éviter de surcharger un circuit, ne branchez pas le chauffage dans un circuit dont

INFORMATIONS DE SÉCURITÉ

d'autres appareils fonctionnent déjà.

12. Le rendement de ce chauffage peut varier et sa température peut devenir suffisamment intense pour brûler la peau exposée. L'utilisation de ce chauffage n'est pas recommandée pour les personnes ayant une sensibilité réduite à la chaleur ou une incapacité à réagir pour éviter les brûlures.
13. Ne laissez pas le chauffage allumé sans surveillance.
14. Ce chauffage n'est pas destiné à être utilisé dans les salles de bains, les zones de buanderie et les endroits intérieurs similaires. Ne jamais placer le chauffage à un endroit où il pourrait tomber dans une baignoire ou un autre récipient d'eau.
15. Ne passez pas le cordon sous la moquette. Ne pas couvrir avec des tapis jetés, des tapis ou des revêtements similaires. N'acheminez pas le cordon sous les meubles ou appareils. Disposez le cordon loin de la zone de circulation et à l'endroit où il ne sera pas trébuché.
16. Connectez-vous uniquement aux prises correctement mises à la terre.
17. Branchez toujours les chauffages directement dans une prise murale. Ne jamais utiliser avec une rallonge ou une prise de courant déplaçable (prise/barre d'alimentation).

▲ AVERTISSEMENT: Gardez les cordons électriques en bon état. N'utilisez pas de cordons usés, nus ou effilochés car ils peuvent provoquer des chocs électriques.

**GARDEZ CES INSTRUCTIONS
USAGE DOMESTIQUE
UNIQUEMENT**

INFORMATIONS DE SÉCURITÉ

ELECTRICAL REQUIREMENTS

En cas de mauvais fonctionnement ou de panne d'isolation, la mise à la terre fournit un chemin de moindre résistance pour le courant électrique afin de réduire le risque de choc électrique. L'appareil doit être connecté à un cordon ayant un conducteur de mise à la terre de l'équipement et une fiche de mise à la terre. La fiche doit être branchée sur une prise appropriée qui est correctement installée et mise à la terre conformément à tous les codes et ordonnances locaux.

⚠ DANGER: Une mauvaise connexion du conducteur de mise à la terre de l'équipement peut entraîner un risque de choc électrique. Le conducteur avec isolation dont la surface extérieure est verte avec ou sans bandes jaunes est le conducteur de mise à la terre de l'équipement. Si la réparation ou le remplacement du cordon ou de la fiche est nécessaire, ne connectez pas le conducteur de mise à la terre de l'équipement à une borne sous tension. Vérifiez auprès d'un électricien ou d'un technicien qualifié si les instructions de mise à la terre ne sont pas complètement comprises ou si l'appareil est correctement mis à la terre. Ne modifiez pas la fiche connectée à l'appareil – s'il ne rentre pas dans la prise, faites installer une prise appropriée par un électricien qualifié.

POUR UN APPAREIL MISE À LA TERRE, CONNECTÉ PAR CORDON D'UNE PUISSANCE INFÉRIEURE À 15A ET DESTINÉ À ÊTRE UTILISÉ SUR UN CIRCUIT D'ALIMENTATION NOMINAL DE 120V

L'appareil est destiné à être utilisé sur un circuit nominal de 120V et doit être connecté à une prise mise à la terre comme illustré dans le croquis A. Un adaptateur temporaire, comme illustré dans le croquis C, peut être utilisé pour connecter cette fiche à une prise de courant à 2 pôles comme illustré dans le croquis B si une prise de courant correctement mise à la terre n'est pas disponible. L'adaptateur temporaire ne doit être utilisé que jusqu'à ce qu'une prise correctement mise à la terre puisse être installée par un électricien qualifié. L'oreille rigide de couleur verte, l'oreille, etc., s'étendant à partir de l'adaptateur doit être connectés à une mise à la terre permanente telle qu'un couvercle de boîte de sortie correctement mis à la terre. Chaque fois que l'adaptateur est utilisé, il doit être maintenu en place par la vis métallique.

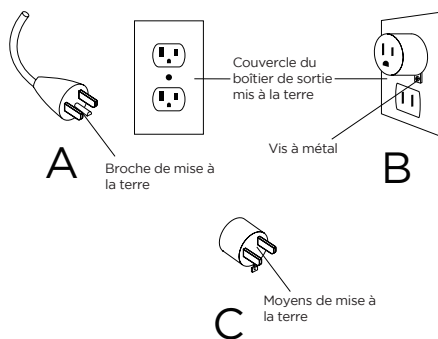

REMARQUE: AU CANADA, L'UTILISATION D'UN ADAPTATEUR TEMPORAIRE N'EST PAS AUTORISÉE PAR LE CODE CANADIEN DE L'ÉLECTRICITÉ. Assurez-vous que l'appareil est connecté à une prise de la même configuration que la fiche.

INFORMATIONS DE SÉCURITÉ

REMARQUE: Ni BLACK+DECKER ni le détaillant ne peuvent être tenus responsables des dommages causés au produit ou des blessures corporelles résultant du non-respect des procédures de connexion électrique.

AVERTISSEMENT - RISQUE D'INCENDIE

Il est important que la fiche s'adapte fermement dans la prise murale.

Si la fiche ne s'adapte pas correctement et semble desserrée, elle ne doit pas être utilisée.

Demandez à un électricien agréé de remplacer la prise.

 AVERTISSEMENT: Fixez correctement le cordon afin qu'il n'entre pas en contact avec le chauffage.

DISPOSITIF DE SECURITE CONTRE LA SURCHAUFFE

Ce chauffage est équipé d'un dispositif de sécurité contre la surchauffe. Quand les composants internes du chauffage atteignent une certaine température qui pourrait provoquer une surchauffe et un incendie éventuel, le chauffage s'éteint automatiquement. Si ceci devait se produire, attendez 10 minutes et essayez à nouveau de vous connecter. Si l'appareil ne fonctionne toujours pas, veuillez contacter notre Centre de Satisfaction Client au 844-299-0879.

AVERTISSEMENT

Il est normal que le cordon d'alimentation soit chaud au toucher; cependant, un ajustement lâche entre la prise et la fiche peut provoquer une surchauffe de la fiche. Si ceci se produit, essayez d'insérer la fiche dans une autre prise. Contactez un électricien qualifié pour inspecter la prise d'origine afin de détecter tout dommage.

CONFIGURATION ET UTILISATION

PIÈCES ET CARACTÉRISTIQUES

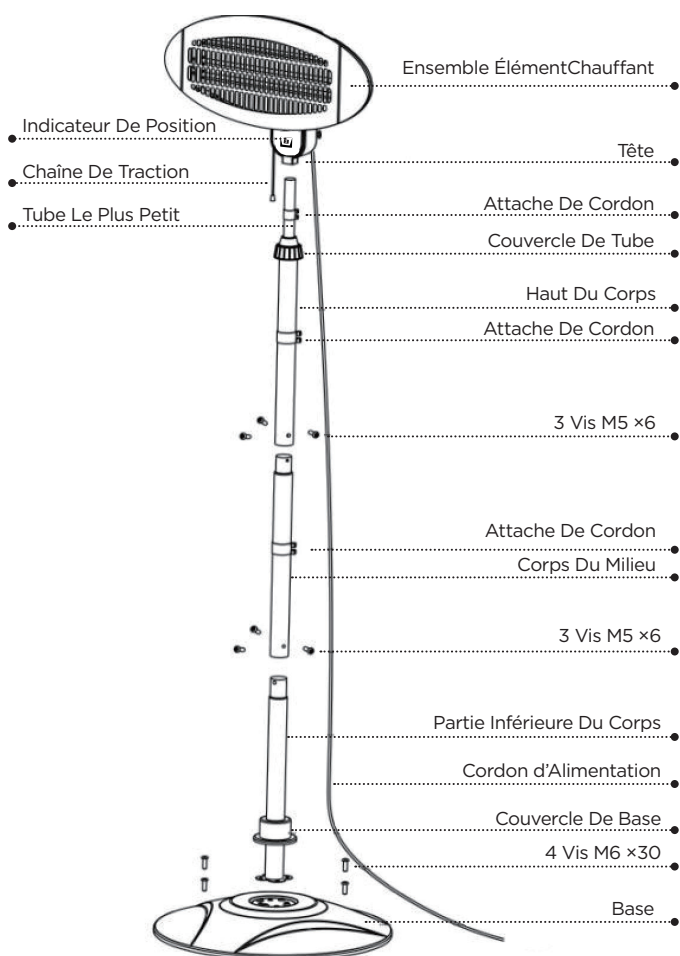

CONFIGURATION ET UTILISATION

INSTRUCTIONS DE MONTAGE

1. La base est livrée avec 8 vis. Enlevez quatre des vis. Prenez le bas du corps et utilisez ces quatre vis pour fixer la base. Ajoutez le couvercle de base.

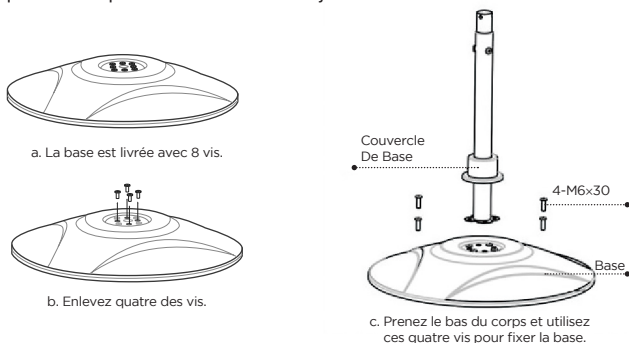

2. Vissez le tube du corps central au tube du corps inférieur à l'aide de 3 vis M5 x6mm et ajoutez le clip du cordon.

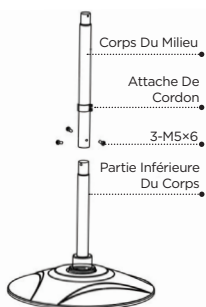

3. Insérez le plus petit tube dans le tube du haut du corps et fixez le haut du corps au corps du milieu à l'aide de 3 vis M5x6mm. Ensuite, ajoutez le couvercle du tube et la dernière attache de cordon. Tirez le plus petit tube de l'intérieur du corps. Desserrez le couvercle du tube pour ajuster le petit tube pour augmenter et diminuer la hauteur du chauffage. Serrez le couvercle du tube quand la hauteur optimale est atteinte. 3 Vis M5 x6mm.

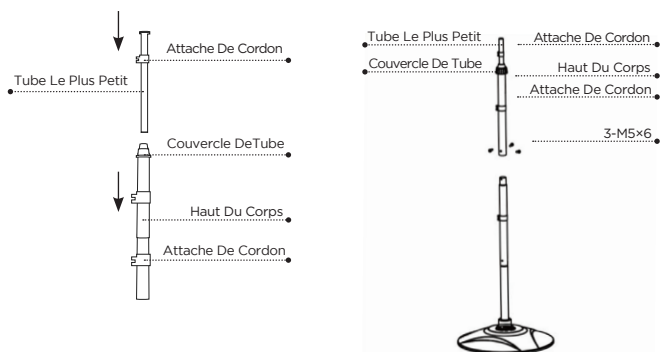

CONFIGURATION ET UTILISATION

4. Fixez le cadre à la tête à l'aide de deux vis M4×10mm.

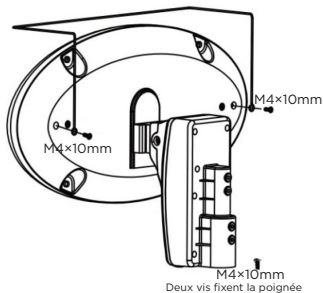

5. Fixez la tête au haut du corps avec 2 vis M4×10mm.

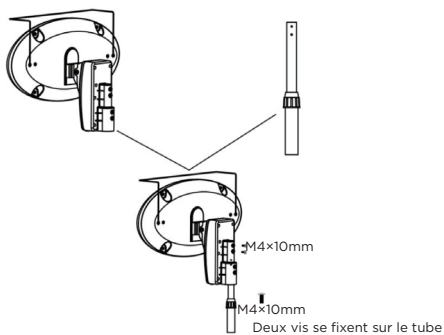

6. Le chauffage peut être réglé jusqu'à un angle de 40 degrés.

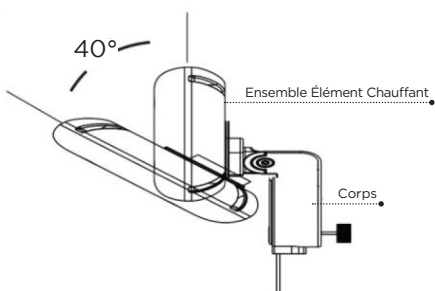

CONFIGURATION ET UTILISATION

MODE D'EMPLOI

Placez le chauffage sur une surface ferme et plane et branchez l'appareil directement dans une prise électrique de 120 V CA.

⚠ AVERTISSEMENT: Ne faire fonctionner le chauffage qu'en position verticale.

Réglage de la Température

Le chauffage démarre en position MARCHE/ARRÊT (0). Ce chauffage a 3 réglages de chaleur 500W (1); 1000W (2); 1500W (3).

Tirez sur la chaîne pour passer aux différents réglages. La fenêtre à l'arrière de la tête de l'unité indiquera quel réglage est actuellement choisi.

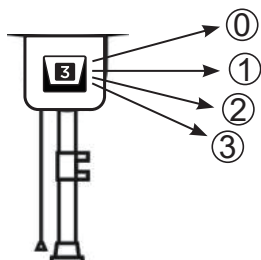

CONFIGURATION ET UTILISATION

DESCRIPTION DE L'UTILISATION COMME CHAUFFAGE MURAL

Pièces incluses: 4 ancrages murales en plastique et 4 vis murales.

1. Marquer la position des trous dans le mur à 1,3 pouce d'intervalle (horizontal); 1,9 pouce (vertical).

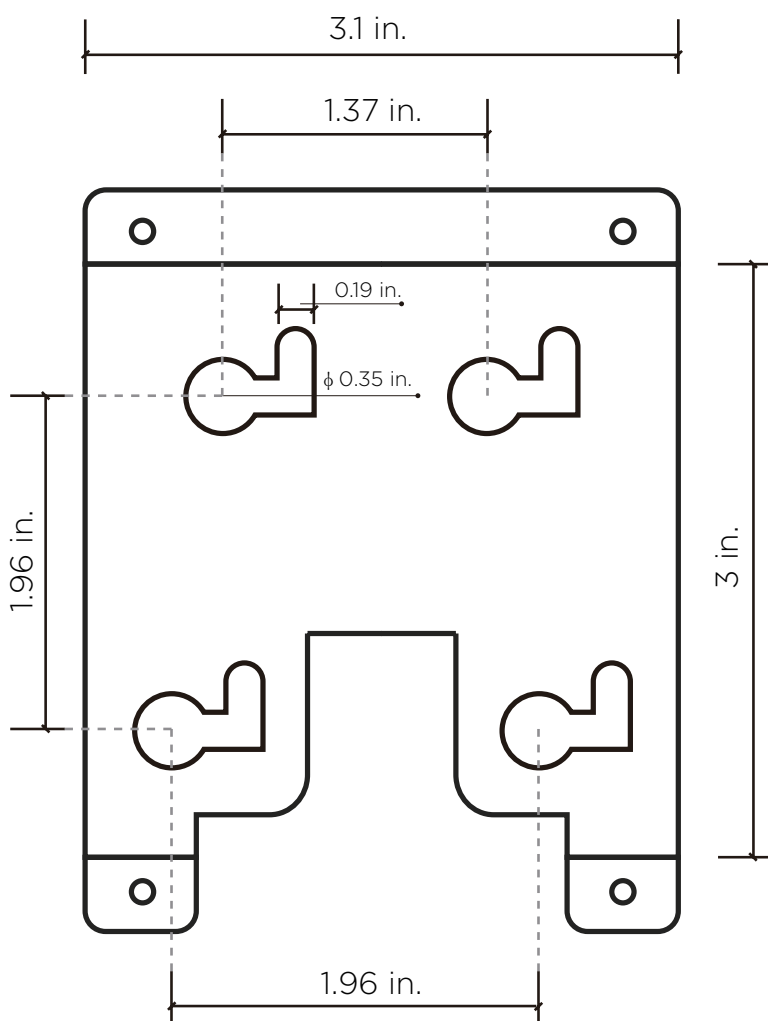

CONFIGURATION ET UTILISATION

⚠ AVERTISSEMENT: Avant de percer, vérifiez qu'il n'y a pas de câbles électriques, de tuyaux de plomberie ou d'autres dangers potentiels derrière le mur où les trous doivent être percés et les vis installées.

2. Percez (4) trous de 5/16" (8mm) de diamètre où ils sont marqués.

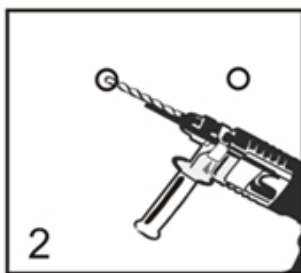

3. À l'aide d'un marteau, tapotez légèrement les tubes d'expansion en plastique dans les trous.

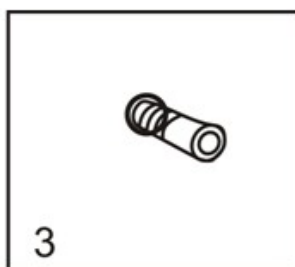

4. Vissez les 4 vis murales dans le tube en plastique en laissant environ 0.12" à 0.15" (3-4mm) des vis exposées.

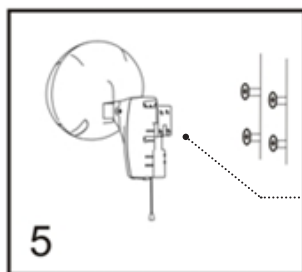
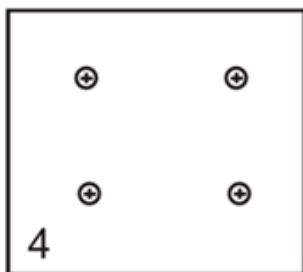

Une fois que les vis sont entrées par le trou rond, il glisse vers la droite, puis vers le haut pour le fixer

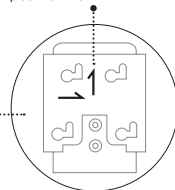

5. Alignez le support du chauffage sur les quatre vis.

6. Montez l'appareil sur le mur et faites-le glisser doucement vers la droite pour le fixer en place.

ENTRETIEN ET NETTOYAGE

ENTRETIEN

AVERTISSEMENT:

Éteignez l'appareil avant de le nettoyer.

Débranchez l'appareil et laissez-le refroidir complètement.

1. Pour garder le chauffage propre, la coque extérieure peut être nettoyée avec un chiffon doux et humide. Vous pouvez utiliser un détergent doux si nécessaire. Après le nettoyage, séchez l'appareil avec un chiffon doux.

ATTENTION: NE PAS laisser de liquide entrer dans le chauffage.

2. NE PAS utiliser d'alcool, d'essence, de poudres abrasives, de polissage de meubles ou de brosses rugueuses pour nettoyer le chauffage. Ceci peut endommager ou détériorer la surface du chauffage.

3. NE PAS plonger le chauffage dans l'eau.

4. Attendez que l'appareil soit complètement sec avant de l'utiliser.

ENTREPOSAGE

Rangez le chauffage dans un endroit frais et sec lorsqu'il n'est pas utilisé. Pour éviter l'accumulation de poussière et de saleté, utilisez l'emballage d'origine pour réemballer l'appareil.

DÉPANNAGE ET GARANTIE

AVANT DE FAIRE APPEL AU SERVICE

SI LE CHAUFFAGE/VENTILATEUR NE FONCTIONNE PAS:

- A) Vérifiez que le chauffage/ventilateur est bien branché. Si ce n'est pas le cas, retirez la fiche de la prise, attendez 10 secondes et rebranchez-la solidement.
- B) Vérifier la présence d'un fusible de circuit grillé ou d'un disjoncteur principal déclenché. Si ceux-ci semblent fonctionner correctement, testez la prise avec un autre appareil.
- C) Vérifiez si l'alimentation de l'interrupteur principal à l'arrière de l'appareil semble fonctionner.
- D) Assurez-vous que le chauffage est en position verticale.

REMARQUE: Pour que le chauffage fonctionne correctement, la température désirée sur le chauffage doit être réglée à quelques degrés au-dessus de la température dans la pièce. Si l'appareil ne semble pas chauffer correctement, augmentez la température désirée sur le chauffage pour engager complètement les éléments chauffants.

SI AUCUNE DES SOLUTIONS CI-DESSUS NE RÉSOUT LE PROBLÈME, CONTACTEZ UN TECHNICIEN QUALIFIÉ. N'ESSAYEZ PAS DE RÉGLER OU DE RÉPARER LE CHAUFFAGE/VENTILATEUR VOUS-MÊME.

SERVICE CLIENT

IMPORTANT

NE PAS RETOURNER CE PRODUIT AU MAGASIN

Si vous avez un problème avec ce produit, veuillez contacter le Centre de Satisfaction Client BLACK+DECKER au 844-299-0879 ou service@appliance.com

PREUVE D'ACHAT DATÉE, NUMÉRO DE MODÈLE ET NUMÉRO DE SÉRIE REQUIS POUR LE SERVICE DE GARANTIE

DÉPANNAGE ET GARANTIE

GARANTIE LIMITÉE

Tout service de réparation, remplacement ou garantie, ainsi que toutes les questions concernant ce produit doivent être adressées à W Appliance au **844-299-0879** depuis les États-Unis ou Porto Rico.

W Appliance garantit à l'acheteur d'origine que le produit sera exempt de défauts de matériel, de pièces et de fabrication pour la période désignée pour ce produit. La garantie commence le jour de l'achat du produit et couvre une période allant jusqu'à 1 an (12 mois) pour la main-d'œuvre/1 an (12 mois) pour les pièces (défauts de fabrication uniquement).

W Appliance accepte de remplacer, à son gré, le produit défectueux par une unité neuve ou reconstruite équivalente à votre achat initial pendant la période de garantie.

Exclusions: Cette garantie ne s'applique pas si l'une des conditions suivantes existe:

1. L'appareil ou l'extérieur du produit a été endommagé ou détérioré, ou modifié ou modifié dans sa conception ou sa construction.
2. Le numéro de série original du produit a été modifié ou supprimé, ou ne peut pas être facilement déterminé.
3. Les dommages sont dus à une surtension de la ligne d'alimentation ou à une connexion à une source de tension incorrecte.
4. Les dommages sont dus à une mauvaise utilisation générale, des accidents ou des actes de Dieu.
5. Des tentatives de réparation ont été faites par des prestataires de services non autorisés ; des pièces autres que des pièces d'origine ont été utilisées ; ou des pièces ont été obtenues auprès de sociétés de services non autorisées.
6. Le produit a été transféré du propriétaire initial.
7. Le produit a été acheté comme remis à neuf, comme neuf, ou d'occasion, ou avec des conditions "Tel Quel" ou "Vente Finale".
8. Le produit a été utilisé dans un cadre commercial ou locatif.
9. Le produit a été utilisé dans des environnements autres que les ménages ordinaires, ou utilisé autrement que conformément aux instructions fournies.
10. Les dommages sont dus à une installation incorrecte.

Les coûts suivants ne sont pas couverts par cette garantie:

1. Frais de transport et d'expédition liés au remplacement de l'unité.
2. Appels de service pour vous indiquer comment utiliser votre produit.
3. Appels de service pour réparer ou remplacer le fusible de la maison, réinitialiser un disjoncteur ou corriger le câblage dans la maison.
4. Appels de service requis en raison d'une installation incorrecte.

LA RÉPARATION OU LE REMPLACEMENT TEL QUE PRÉVU DANS LA PRÉSENTE GARANTIE EST LE RECOURS EXCLUSIF DU CLIENT ; W Appliance NE SERA PAS RESPONSABLE des DOMMAGES ACCESSOIRES OU CONSÉCUTIFS EN CAS DE VIOLATION DE TOUTE GARANTIE EXPRESSE OU IMPLICITE SUR CE PRODUIT, SAUF DANS LA MESURE INTERDITE PAR LA LOI APPLICABLE. TOUTE GARANTIE IMPLICITE DE QUALITÉ MARCHANDE D'ADAPTATION À UN USAGE PARTICULIER SUR CE PRODUIT EST LIMITÉE À LA DURÉE DE LA GARANTIE.

Certains États n'autorisent pas l'exclusion ou la limitation des dommages accessoires ou consécutifs, ou la limitation de la durée de la garantie. Dans ces cas, les exclusions ou limitations ci-dessus peuvent ne pas s'appliquer à vous. Cette garantie vous donne des droits légaux spécifiques et vous pouvez également avoir d'autres droits qui varient d'un État à l'autre.

Obtention Du Service: Pour obtenir le service, la documentation produit, les fournitures ou les accessoires, veuillez appeler au **844-299-0879** pour créer un ticket d'échange/réparation. Assurez-vous de fournir la date d'achat, le numéro de modèle et une brève description du problème. Notre représentant du service à la clientèle vous contactera ou vous enverra des instructions de retour détaillées.

W Appliance ne garantit pas que l'appareil fonctionnera correctement dans toutes les conditions environnementales, et ne fait aucune garantie et représentation, implicite ou explicite, en ce qui concerne la qualité, la performance, la qualité marchande ou l'adéquation à un usage particulier autre que celui identifié dans ce manuel d'utilisation. W Appliance a fait tout son possible pour s'assurer que le manuel de cet utilisateur est exact et décline toute responsabilité pour toute inexactitude ou omission qui pourrait s'être produite. Les informations contenues dans ce manuel d'utilisation peuvent être modifiées sans préavis et ne représentent pas un engagement de la part de W Appliance. W Appliance se réserve le droit d'apporter des améliorations à ce manuel d'utilisation et/ou aux produits décrits dans ce manuel d'utilisation à tout moment et sans préavis. Si vous trouvez dans ce manuel des informations incorrectes, trompeuses ou incomplètes, veuillez nous contacter au **844-299-0879**.

W Appliance Co.
1356 Broadway
New York, NY 10018

BLACK+[®] DECKER

CALEFACTOR ELÉCTRICO DE SUELO PARA PATIOS

MANUAL DE INSTRUCCIONES

NÚMERO DE CATÁLOGO
BHOF04

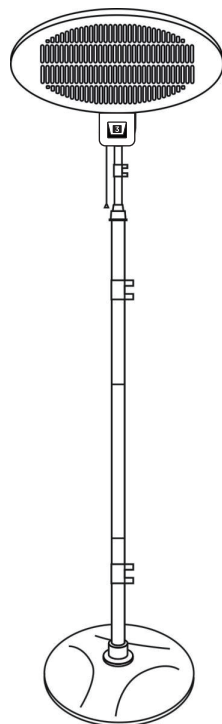

¡Gracias por elegir BLACK+DECKER!

POR FAVOR, LEA ANTES DE DEVOLVER ESTE PRODUCTO POR CUALQUIER MOTIVO.

Si tiene una pregunta o experimenta un problema con su compra de algún producto BLACK+DECKER, visite www.blackanddecker.com/instantanswers. Si no logra encontrar la respuesta o no tiene acceso a Internet, llame al 844-299-0879 de 10:30 a.m. a 6:30 p.m. EST de lunes a viernes para hablar con un agente. Tenga a mano el número de catálogo cuando llame.

GUARDE ESTE MANUAL PARA FUTURAS CONSULTAS.

CONTENIDO

INFORMACIÓN DE SEGURIDAD

Instrucciones Importantes De Seguridad	34-37
Requisitos Eléctricos	36

INSTALACIÓN Y USO

Piezas y Características	38
Instrucciones De Montaje	39-40
Instrucciones De Uso	41-42
Cuidado y limpieza.....	43

SOLUCIÓN DE PROBLEMAS Y GARANTÍA

Solución de problemas.....	44
Garantía limitada.....	45

ESPECIFICACIONES

Voltaje: 120V, 60Hz

Consumo de energía: 1500W

Tamaño de la unidad (ancho x fondo x alto): 19.68"×19.68"×82.67"

Peso de la unidad: 20,83lbs

REGISTRO DEL PRODUCTO

Gracias por adquirir nuestro producto BLACK+DECKER. Este manual fácil de usar le guiará para obtener el mejor uso de su calefactor.

Recuerde registrar los números de modelo y de serie. Están en una etiqueta en la parte trasera.

Número de modelo

Número de serie

Fecha de compra

Engrape el recibo a su manual. Lo necesitará para obtener el servicio de garantía.

INFORMACIÓN DE SEGURIDAD

PELIGRO

PELIGRO - Peligros inmediatos que **PROVOCARÁN LESIONES** personales graves o la muerte

ADVERTENCIA

ADVERTENCIA - Peligros oprácticas inseguras que **PODRÍAN** provocar lesiones personales graves o la muerte

PRECAUCIÓN

PRECAUCIÓN - Peligros o prácticas inseguras que **PODRÍAN** provocar lesiones personales leves

INSTRUCCIONES IMPORTANTES DE SEGURIDAD

ADVERTENCIA

Cuando se utilicen aparatos eléctricos, deben seguirse las precauciones básicas de seguridad, incluyendo las siguientes

1. LEER TODAS LAS INSTRUCCIONES ANTES DE UTILIZARLO
2. Este calefactor está caliente cuando se utiliza. Para evitar quemaduras, no deje que la piel desnuda toque las superficies calientes. Mantenga los materiales combustibles como muebles, almohadas, ropa de cama, papeles, ropa, cortinas, etc., al menos a 3 pies (0,9 m) de distancia de la parte delantera, lateral y trasera del calefactor.
3. Este aparato no está destinado a ser utilizado por personas (incluidos los niños) con capacidades físicas sensoriales o mentales reducidas o con falta de experiencia y conocimientos, a menos que hayan recibido supervisión o instrucciones sobre el uso del aparato por parte de una persona responsable de su seguridad.
4. Desenchufe siempre el calefactor cuando no lo utilice.
5. No haga funcionar ningún calefactor con un cable o enchufe dañado o después de que el calefactor funcione mal, se haya caído o se haya dañado de alguna manera. Deseche el calefactor o devuélvalo al servicio técnico autorizado para que lo examinen y/o lo reparen.
6. Para desconectar el calefactor, primero gire los controles a la posición de apagado y luego retire el enchufe del tomacorriente.
7. Para evitar un posible incendio, no bloquee las entradas o salidas de aire de ninguna manera. No lo utilice sobre superficies blandas, como una cama, donde las aberturas pueden bloquearse.
8. Para evitar un posible incendio, no bloquee las entradas de aire ni el escape de ninguna manera.
9. El calefactor tiene en su interior piezas calientes y que producen arcos o chispas. No lo utilice en las zonas donde se utiliza o almacena gasolina, pintura o líquidos inflamables.
10. Utilice este calefactor sólo como se describe en este manual. Cualquier otro uso no recomendado por el fabricante puede provocar un incendio, una descarga eléctrica o lesiones a las personas.
11. Este calefactor consume 12,5 amperios durante su funcionamiento. Para evitar la sobrecarga de un circuito, no enchufe el calefactor en un circuito que ya

INFORMACIÓN DE SEGURIDAD

tenga otros aparatos funcionando.

12. La potencia de este calefactor puede variar y su temperatura puede ser lo suficientemente intensa como para quemar la piel expuesta. No se recomienda el uso de este calefactor a personas con sensibilidad reducida al calor o con incapacidad de reaccionar para evitar quemaduras.
13. No deje el calefactor encendido sin vigilancia.
14. Este calefactor no está destinado a ser utilizado en baños, lavaderos y lugares interiores similares. Nunca coloque el calefactor donde pueda caer en una bañera u otro recipiente de agua.
15. No pase el cable por debajo de la alfombra. No lo cubra con alfombras, correderas o revestimientos similares. No pase el cable por debajo de los muebles o electrodomésticos. Coloque el cable lejos del área de tráfico y donde no se pueda tropezar con él.
16. Conéctelo únicamente a tomas de corriente con conexión a tierra.
17. Enchufe siempre los calefactores directamente en una toma de corriente/receptor de pared. No lo utilice nunca con un cable de extensión o una toma de corriente reubicable (toma de corriente/regleta).

⚠ ADVERTENCIA: Mantenga los cables eléctricos en buen estado. No utilice cables desgastados, desnudos o deshilachados porque pueden provocar una descarga eléctrica.

GUARDE ESTAS INSTRUCCIONES DE USO DOMÉSTICO

INFORMACIÓN DE SEGURIDAD

REQUISITOS ELÉCTRICOS

En caso de mal funcionamiento o de rotura del aislamiento, la conexión a tierra proporciona un camino de menor resistencia para la corriente eléctrica a fin de reducir el riesgo de descarga eléctrica. El aparato debe estar conectado a un cable que tenga un conductor de puesta a tierra del equipo y un enchufe con toma de tierra. El enchufe debe conectarse a una toma de corriente adecuada que esté correctamente instalada y conectada a tierra de acuerdo con todos los códigos y ordenanzas locales.

⚠ PELIGRO: La conexión incorrecta del conductor de puesta a tierra del equipo puede provocar un riesgo de descarga eléctrica. El conductor con aislamiento que tiene una superficie exterior de color verde con o sin rayas amarillas es el conductor de conexión a tierra del equipo. Si es necesario reparar o sustituir el cable o el enchufe, no conecte el conductor de puesta a tierra del equipo a un terminal con corriente. Consulte a un electricista cualificado o a un técnico de servicio si no comprende completamente las instrucciones de conexión a tierra, o si tiene dudas sobre si el aparato está correctamente conectado a tierra. No modifique el enchufe conectado al aparato; si no se ajusta a la toma de corriente, haga que un electricista cualificado instale una toma de corriente adecuada.

PARA APARATOS CON CONEXIÓN A TIERRA Y CON CABLE, CON UNA POTENCIA INFERIOR A 15A Y DESTINADOS A SER UTILIZADOS EN UN CIRCUITO DE ALIMENTACIÓN DE 120V NOMINALES

El aparato es para uso en un circuito nominal de 120V, y debe ser conectado a un tomacorriente con conexión a tierra como se ilustra en el dibujo A. Se puede utilizar un adaptador temporal, como se ilustra en el dibujo C, para conectar este enchufe a un receptáculo de 2 polos como se muestra en el dibujo B si no se dispone de un tomacorriente con conexión a tierra. El adaptador temporal debe utilizarse sólo hasta que un electricista cualificado pueda instalar una toma de corriente con conexión a tierra. La oreja rígida de color verde, la lengüeta y similares que se extienden desde el adaptador deben conectarse a una tierra permanente, como la cubierta de una caja de toma de corriente debidamente conectada a tierra. Siempre que se utilice el adaptador, debe estar sujeto por el tornillo metálico.

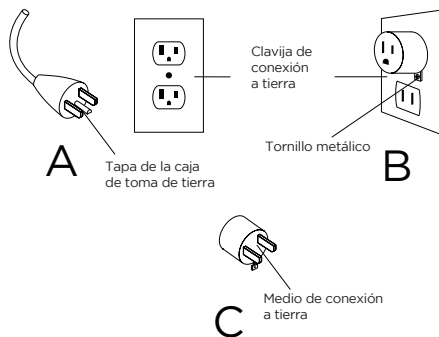

NOTA: EN CANADÁ, EL USO DE UN ADAPTADOR TEMPORAL NO ESTÁ PERMITIDO POR EL CÓDIGO ELÉCTRICO CANADIENSE. Asegúrese de que el aparato está conectado a una toma de corriente con la misma configuración que el enchufe.

INFORMACIÓN DE SEGURIDAD

NOTA: Ni BLACK+DECKER ni el distribuidor pueden aceptar ninguna responsabilidad por daños en el producto o lesiones personales resultantes de la inobservancia de los procedimientos de conexión eléctrica.

⚠ ADVERTENCIA - RIESGO DE INCENDIO

Es importante que el enchufe encaje bien en la toma de corriente.

Si el enchufe no encaja bien y parece estar suelto, no debe utilizarse. Pida a un electricista autorizado que cambie el receptáculo.

⚠ ADVERTENCIA: Asegure correctamente el cable para que no entre en contacto con el calefactor.

DISPOSITIVO DE SEGURIDAD CONTRA EL SOBRECALENTAMIENTO

Este calefactor está equipado con una función de seguridad contra el sobrecalentamiento. Cuando los componentes internos del calefactor alcanzan una determinada temperatura que podría causar un sobrecalentamiento y un posible incendio, el calefactor se apagará automáticamente. Si esto ocurre, espere 10 minutos y vuelva a intentar la conexión. Si la unidad sigue sin funcionar, póngase en contacto con nuestro Centro de Satisfacción del Cliente llamando al 844-299-0879.



ADVERTENCIA

Es normal que el cable de alimentación se sienta caliente al tacto; sin embargo, un ajuste flojo entre la toma de corriente y el enchufe puede causar un sobrecalentamiento del mismo. Si esto ocurre, intente insertar el enchufe en una toma de corriente diferente. Póngase en contacto con un electricista cualificado para que inspeccione la toma de corriente original en busca de daños.

INSTALACIÓN Y USO

PARTES Y CARACTERÍSTICAS

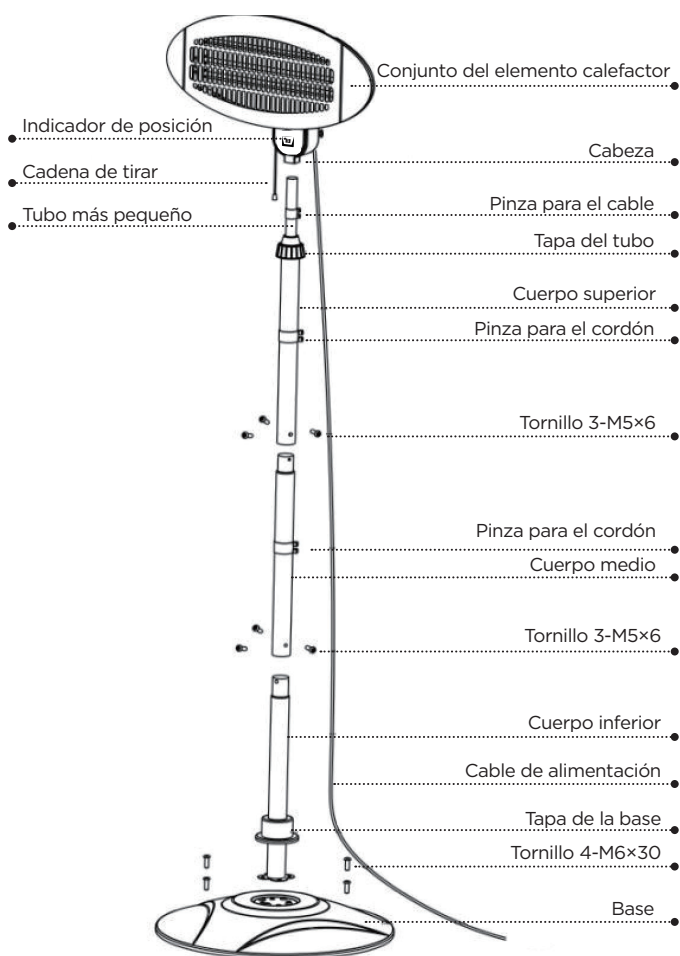

INSTALACIÓN Y USO

INSTRUCCIONES DE MONTAJE

1. La base viene con 8 tornillos. Retire cuatro de los tornillos. Tome el cuerpo inferior y utilice esos cuatro tornillos para fijarlo a la base. Añada la tapa de la base.

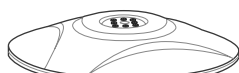

a. La base viene con 8 tornillos.

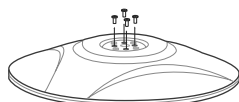

b. Retire cuatro de los tornillos.

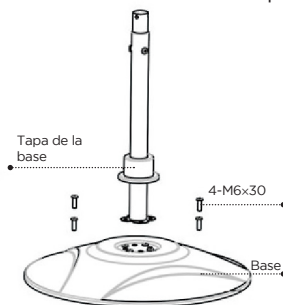

c. Tome el cuerpo inferior y utilice esos cuatro tornillos para fijarlo a la base.

2. Atornille el tubo del cuerpo medio al tubo del cuerpo inferior utilizando tornillos de 3-M5x6mm y añada el clip para el cable.

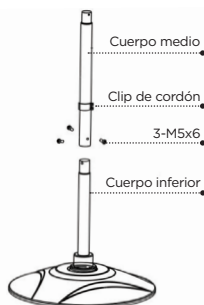

3. Inserte el tubo más pequeño en el tubo del cuerpo superior, y fije el cuerpo superior al cuerpo medio utilizando tornillos de 3-M5x6mm. A continuación, añada la tapa del tubo y el último clip para el cable. Tira del tubo más pequeño hacia arriba desde el interior del cuerpo medio. Afloje la cubierta del tubo para ajustar el tubo pequeño para aumentar y disminuir la altura del calefactor. Apriete la tapa del tubo cuando se alcance la altura óptima. Tornillos de 3-M5x6mm.

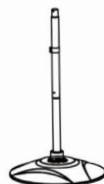
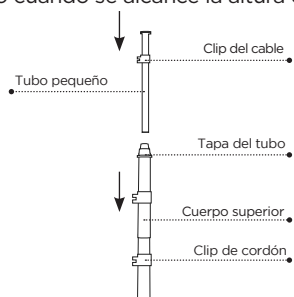

INSTALACIÓN Y USO

4. Fije el marco al cabezal con dos tornillos M4×10mm.

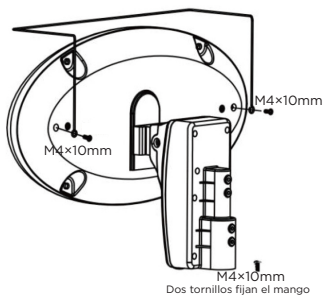

5. Fije el cabezal al cuerpo superior con 2 tornillos M4×10mm.

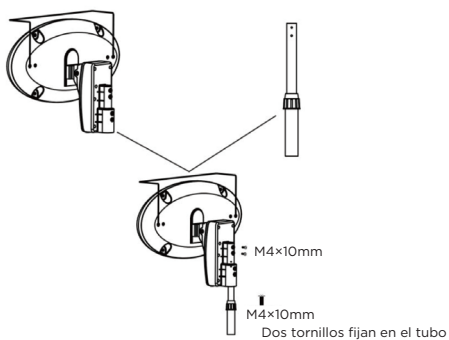

6. El calefactor puede ajustarse hasta un ángulo de 40 grados.

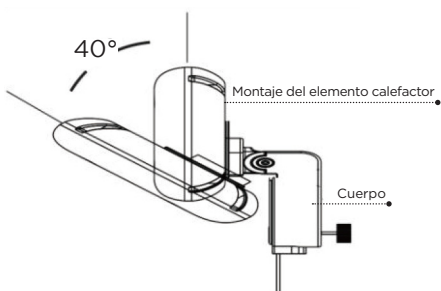

INSTALACIÓN Y USO

INSTRUCCIONES DE USO

Coloque el calefactor en una superficie firme y nivelada y enchufe la unidad directamente en una toma de corriente de 120V AC.

⚠ ADVERTENCIA: Utilice el calefactor sólo en posición vertical.

Ajuste de la temperatura

El calefactor comenzará en la posición ON/OFF (0). Este calefactor tiene 3 ajustes de calor 500W (1); 1000W (2); 1500W (3).

Tire de la cadena para cambiar a los diferentes ajustes. La ventana situada en la parte posterior del cabezal de la unidad indicará el ajuste elegido en ese momento.

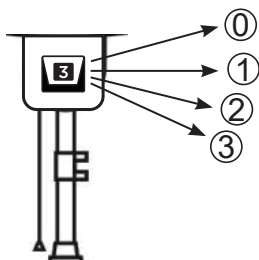

INSTALACIÓN Y USO

INSTRUCCIONES PARA SU USO COMO CALENTADOR DE PARED

Piezas incluidas: 4 anclajes de pared de plástico y 4 tornillos de pared.

1. Marcar la posición de los agujeros en la pared, separados por 1,3 pulgadas (nivel); 1,9 pulgadas (vertical).

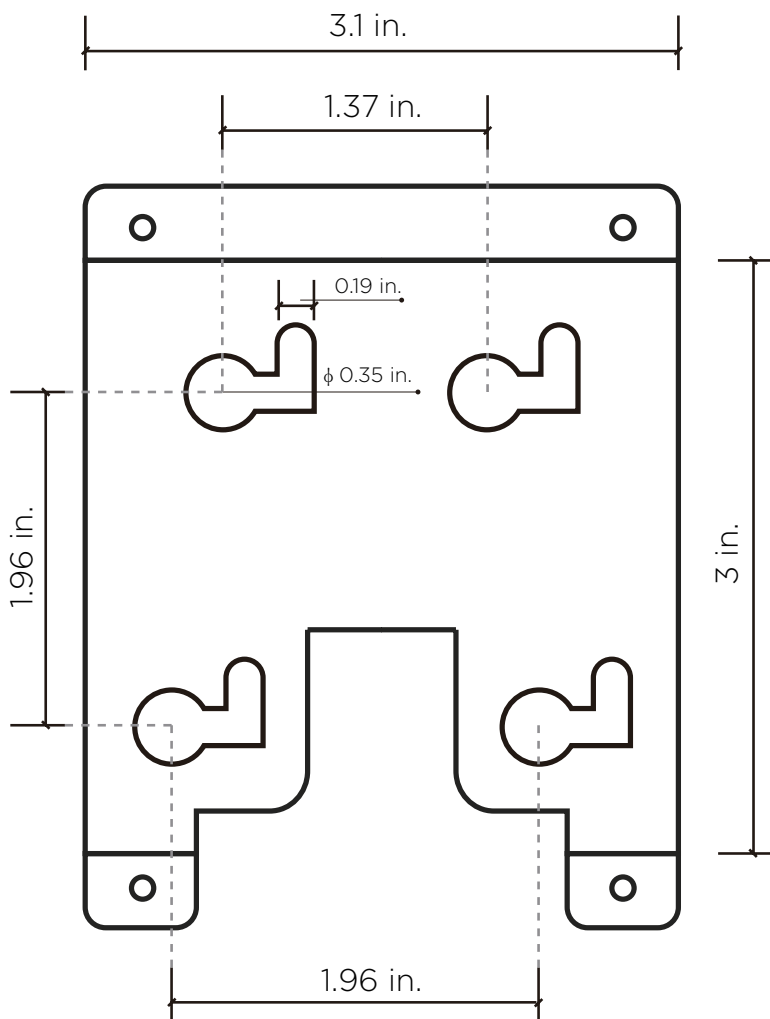

INSTALACIÓN Y USO

⚠ ADVERTENCIA: Antes de perforar, verifique que no haya cables eléctricos, tuberías de plomería u otros peligros potenciales detrás de la pared donde se van a perforar los agujeros e instalar los tornillos.

2. Perfore (4) agujeros con un diámetro de 5/16" (8mm) donde están marcados.

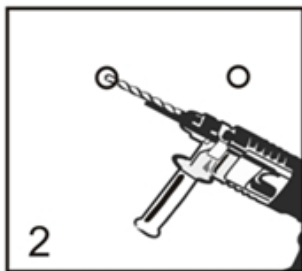

3. Con un martillo, golpee ligeramente los tubos de expansión de plástico en los agujeros.

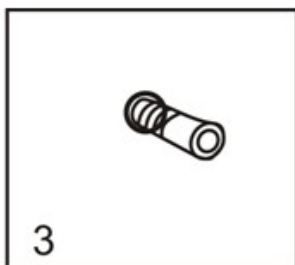

4. Atornille los 4 tornillos de pared en el tubo de plástico dejando aproximadamente 0,12" - 0,15" (3-4mm) de los tornillos expuestos.

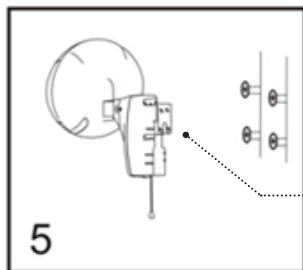
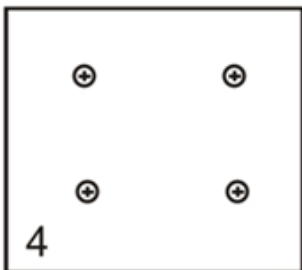

Después de que los tornillos entren por el agujero redondo, desliza hacia la derecha, y luego desliza hacia arriba para fijarlo

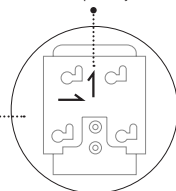

5. Alinee el soporte del calefactor con los cuatro tornillos.

6. Monte la unidad en la pared, y deslice suavemente hacia la derecha para fijarla en su lugar.

CUIDADO Y LIMPIEZA

MANTENIMIENTO

ADVERTENCIA:

Apague la unidad antes de limpiarla.

Desenchufe la unidad y déjela enfriar completamente.

1. Para mantener el calefactor limpio, la carcasa exterior puede limpiarse con un paño suave y húmedo. Puede utilizar un detergente suave si es necesario. Después de la limpieza, seque la unidad con un paño suave.

PRECAUCIÓN: NO deje que entre líquido en el calefactor.

2. NO utilice alcohol, gasolina, polvos abrasivos, cera para muebles o cepillos ásperos para limpiar el calefactor. Esto puede causar daños o deterioro en la superficie del calefactor.

3. NO sumerja el calefactor en agua.

4. Espere a que la unidad esté completamente seca antes de utilizarla.

ALMACENAMIENTO

Guarde el calefactor en un lugar fresco y seco cuando no lo utilice. Para evitar la acumulación de polvo y suciedad, utilice el embalaje original para volver a embalar la unidad.

SOLUCIÓN DE PROBLEMAS Y GARANTÍA

ANTES DE LLAMAR AL SERVICIO TÉCNICO

SI EL CALEFACTOR/VENTILADOR NO FUNCIONA:

- A) Compruebe que el calefactor/ventilador está bien enchufado. Si no lo está, retire el enchufe de la toma de corriente, espere 10 segundos y vuelva a enchufarlo de forma segura.
- B) Compruebe si se ha fundido el fusible del circuito o se ha disparado el disyuntor principal. Si estos parecen funcionar correctamente, pruebe la toma de corriente con otro aparato.
- C) Compruebe si la electricidad del interruptor principal de la parte trasera de la unidad parece funcionar.
- D) Asegúrese de que el calefactor está en posición vertical.

NOTA: Para que el calefactor funcione correctamente, la temperatura deseada en el calefactor debe estar ajustada unos grados más alta que la temperatura de la habitación. Si parece que la unidad no se calienta correctamente, aumente la temperatura deseada en el calefactor para que los elementos calefactores se activen por completo.

SI NADA DE LO ANTERIOR RESUELVE EL PROBLEMA, PÓNGASE EN CONTACTO CON UN TÉCNICO CUALIFICADO. NO INTENTE AJUSTAR O REPARAR EL CALEFACTOR/VENTILADOR USTED MISMO.

SERVICIO AL CLIENTE

IMPORTANTE

NO DEVUELVA ESTE PRODUCTO A LA TIENDA

Si tiene un problema con este producto, póngase en contacto con el Centro de Satisfacción del Cliente de BLACK+DECKER en el 844-299-0879 o en service@appliance.com

SE REQUIERE UNA PRUEBA DE COMPRA FECHADA, EL NÚMERO DE MODELO Y EL NÚMERO DE SERIE PARA EL SERVICIO DE GARANTÍA

SOLUCIÓN DE PROBLEMAS Y GARANTÍA

GARANTÍA LIMITADA

Cualquier reparación, reemplazo o servicio de garantía y todas las preguntas sobre este producto deben dirigirse a W Appliance al **844-299-0879** desde los Estados Unidos o Puerto Rico.

W Appliance garantiza al comprador original que el producto estará libre de defectos de material, piezas y mano de obra durante el período designado para este producto. La garantía comienza el día de la compra del producto y cubre hasta un período de 1 año (12 meses) para la mano de obra/1 año (12 meses) para las piezas (sólo defectos de fabricación).

W Appliance se compromete a sustituir, a su elección, el producto defectuoso por una unidad nueva o remanufacturada equivalente a su compra original durante el período de garantía.

Exclusiones: Esta garantía no se aplica si existe alguna de las siguientes condiciones:

1. La apariencia o el exterior del producto ha sido dañado o desfigurado, o alterado o modificado ya sea en su diseño o construcción.
2. El número de serie original del producto ha sido alterado o eliminado, o no puede determinarse fácilmente.
3. Los daños se deben a una sobrecarga de la línea eléctrica, o a la conexión a una fuente de tensión inadecuada.
4. Los daños se deban a un mal uso general, a accidentes o a causas de fuerza mayor.
5. Los intentos de reparación fueron realizados por proveedores de servicios no autorizados; se utilizaron piezas que no eran originales; o se obtuvieron piezas de empresas de servicios no autorizadas.
6. El producto fue transferido del propietario original.
7. El producto se compró como reacondicionado, como nuevo o de segunda mano, o con condiciones de "tal cual" o "venta final".
8. El producto se utilizó en un entorno comercial o de alquiler.
9. El producto se ha utilizado en un entorno distinto al de un hogar normal, o se ha utilizado de forma distinta a las instrucciones proporcionadas.
10. El daño se debe a una instalación incorrecta.

Los siguientes gastos no están cubiertos por esta garantía:

1. Los costos de transporte y envío asociados a la sustitución de la unidad.
2. Llamadas del servicio técnico para instruirle en el uso de su producto.
3. Llamadas de servicio para reparar o sustituir el fusible de la casa, restablecer un disyuntor o corregir el cableado de la casa.
4. Llamadas de servicio necesarias debido a una instalación incorrecta.

LA REPARACIÓN O EL REEMPLAZO SEGÚN LO DISPUESTO EN ESTA GARANTÍA ES EL RECURSO EXCLUSIVO W Appliance NO SERÁ RESPONSABLE DE NINGÚN DAÑO INCIDENTAL O CONSECUENTE POR INCUMPLIMIENTO DE CUALQUIER GARANTÍA EXPRESA O IMPLÍCITA DE ESTE PRODUCTO, EXCEPTO EN LA MEDIDA EN QUE LO PROHÍBA LA LEY APLICABLE. CUALQUIER GARANTÍA IMPLÍCITA DE COMERCIABILIDAD O IDONEIDAD PARA UN PROPÓSITO PARTICULAR EN ESTE PRODUCTO ESTÁ LIMITADA A LA DURACIÓN DE LA GARANTÍA.

Algunos estados no permiten la exclusión o las limitaciones de los daños incidentales o consecuentes, o las limitaciones de la duración de la garantía. En estos casos, es posible que las exclusiones o limitaciones anteriores no se apliquen en su caso.

Esta garantía le otorga derechos legales específicos y también puede tener otros derechos que varían de un estado a otro.

Obtención de servicio: Para obtener servicio, literatura del producto, suministros o accesorios por favor llame al **844-299-0879** para crear un ticket de cambio/reparación. Asegúrese de proporcionar la fecha de compra, el número de modelo y una breve descripción del problema. Nuestro representante de atención al cliente se pondrá en contacto con usted o le enviará instrucciones detalladas para la devolución.

W Appliance no garantiza que el aparato funcione correctamente en todas las condiciones ambientales, y no ofrece ninguna garantía ni representación, ya sea implícita o expresa, con respecto a la calidad, el rendimiento, la comerciabilidad o la idoneidad para un propósito particular distinto al identificado en este manual de usuario. W Appliance ha hecho todo lo posible para garantizar la exactitud de este manual de usuario y se exime de cualquier responsabilidad por las inexactitudes u omisiones que puedan producirse. La información contenida en este manual de usuario está sujeta a cambios sin previo aviso y no representa un compromiso por parte de W Appliance. W Appliance se reserva el derecho a realizar mejoras en este manual de usuario y/o en los productos descritos en este manual de usuario en cualquier momento y sin previo aviso. Si encuentra información incorrecta, engañosa o incompleta en este manual, póngase en contacto con nosotros llamando al **844-299-0879**.

W Appliance Co.
1356 Broadway
New York, NY 10018

BLACK & DECKER, BLACK+DECKER, the BLACK & DECKER and BLACK+DECKER logos and product names and the orange and black color scheme are trademarks of The Black & Decker Corporation, used under license. All rights reserved.

Product in this box may differ slightly from that pictured. Does not affect function. Not all accessories shown in photography are included in this package.

Imported by W Appliance, Inc., 1356 Broadway, New York, NY 10018

January 2023

Printed in China

BLACK & DECKER, BLACK+DECKER, les logos et noms de produits BLACK & DECKER et BLACK+DECKER et les couleurs orange et noire sont des marques déposées de The Black & Decker Corporation, utilisées sous licence. Tous droits réservés.

Le produit dans cette boîte peut différer légèrement de celui sur la photo. N'affecte pas la fonction. Tous les accessoires illustrés en photographie ne sont pas inclus dans cet emballage.

Importé par W Appliance, Inc., 1356 Broadway, New York, NY 10018

Janvier 2023

Imprimé en Chine

BLACK & DECKER, BLACK+DECKER, los logotipos de BLACK & DECKER y BLACK+DECKER y la combinación de colores naranja y negro son marcas comerciales de The Black & Decker Corporation, utilizadas bajo licencia. Todos los derechos están reservados.

El producto en esta caja puede diferir ligeramente del que aparece en la imagen. No afecta al funcionamiento. No todos los accesorios mostrados en la fotografía están incluidos en este paquete.

Importado por W Appliance, Inc., 1356 Broadway, Nueva York, NY 10018

Enero 2023

Impreso en China